

ANSICHT M. 1 : 200

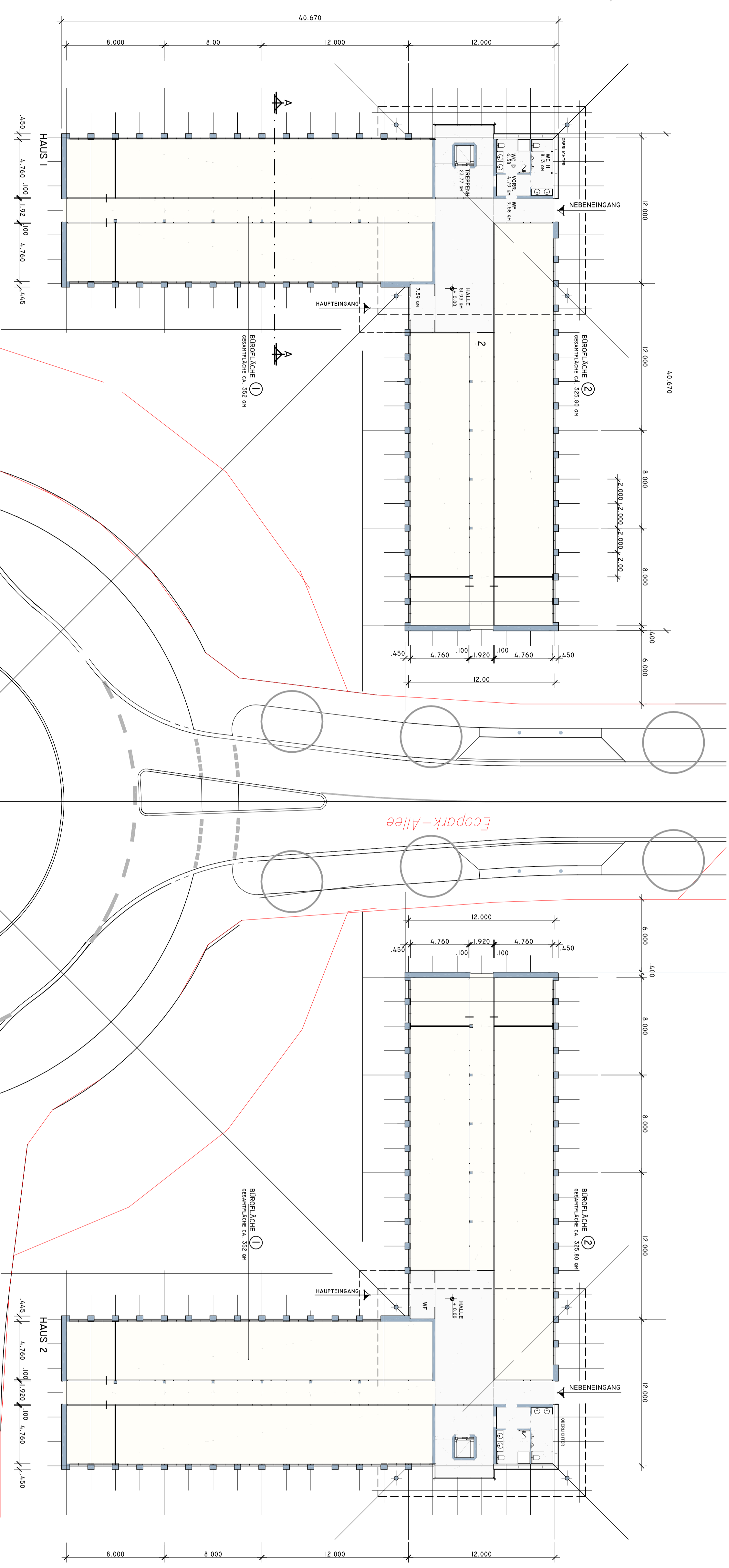

GRUNDRISS ERDGESCHOSS M. 1 : 200

ARCHITEKTEN WÜSTEFELD + RUX TEL. : 04471/9202-0 490601 CLOPPENBURG, SCHULSTRASSE 20 FAX : 04471/9202-29		8.3.05
PROJEKT	NEUBAU DES ZENTRALGEBAUDES ECOPARK	
TRASSE/STAB	GRUNDRISS ERDGESCHOSS, ANSICHT	
ZEICHN. NR. 1	1.200	
DIESER ZEICHNUNG DIENT NUR ZUR VERANLAGUNG DER ARCHITECTENFIRMEN, DIE DEN ZUSÄTZLICHEN, GEGEN ANFORDERUNG DIESER ZEICHNUNG DIENT NUR ZUR VERANLAGUNG DER ARCHITECTENFIRMEN, DIE DEN ZUSÄTZLICHEN, GEGEN ANFORDERUNG DIESER ZEICHNUNG DIENT NUR ZUR VERANLAGUNG DER ARCHITECTENFIRMEN, DIE DEN ZUSÄTZLICHEN, GEGEN ANFORDERUNG		
W+K ARCHITECTEN WÜSTEFELD + RUX CLOPPENBURG, SCHULSTRASSE 20 TEL. : 04471/9202-0 FAX : 04471/9202-29 E-MAIL : INFO@WKR.DE WWW.WKR.DE		